

FFB 1046 SV IT

12NC: 859991641830

Codice EAN: 8003437628115

Whirlpool

SENSING THE DIFFERENCE

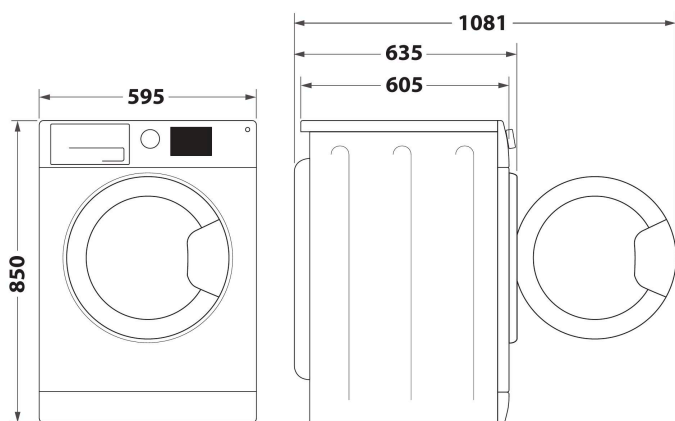

- Centrifuga regolabile fino a 1400 giri/min
- Sistema di comando e controllo 6° SENSO
- FreshCare+
- Programma Capi Misti 40°
- Programma Rapido 30° - 30 min
- Programma Cotone ECO
- Ciclo Vapore
- Programma Misti
- Programma speciale grande carico
- Programma Sport
- Programma delicati
- Indicatori di avanzamento programma
- Annullamento programma
- Clean+
- Controllo schiuma
- Programma Lana - Woolmark
- Risciacquo intensivo

Lavatrice a libera installazione a carica frontale Whirlpool - FFB 1046 SV IT

Caratteristiche di questa lavatrice a libera installazione Whirlpool: colore bianco. Centrifuga a 1400 giri al minuto ad alta efficienza. Esclusiva tecnologia 6° SENSO che adatta dinamicamente le impostazioni in base alle caratteristiche di ciascun carico, garantendo una cura ideale per tutti i tessuti. Lavaggio rapido 30 minuti.



Tecnologia 6° Senso

I sensori intelligenti 6° SENSO adattano le risorse in base alle dimensioni e al tipo di carico, offrendo ottimizzazione di tempo, energia e acqua.



FreshCare+

La nuova tecnologia FreshCare+ mantiene i tuoi capi freschi fino a 6 ore dopo la fine del ciclo di lavaggio. Quando non hai tempo di scaricare la lavatrice o hai intenzione di rimanere fuori casa, questa tecnologia mantiene il bucato soffice e fresco all'interno della lavatrice e inibisce la proliferazione delle principali fonti di cattivi odori. Tutto questo grazie a lente oscillazioni del cestello alternate a getti di vapore.



Refresh Vapore

Il ciclo ideale per rinfrescare i tuoi vestiti in soli 20 minuti senza lavarli. Il vapore rimuove i cattivi odori e rilassa i tessuti, rendendo più facile la stiratura.



Motore SenseInverter

Il motore estremamente silenzioso ed evoluto garantisce alla lavasciuga risparmio energetico e performance di lunga durata. Garantito 10 anni



1400 giri al minuto

Straordinaria velocità di centrifuga. Lavatrice Whirlpool con velocità di centrifuga di 1400 giri al minuto.



Motore inverter

L'innovativo motore inverter di questa lavatrice Whirlpool è progettato per garantire prestazioni silenziose e durature. Goditi risultati ideali in pace e tranquillità.



Capacità 10 Kg

Tutto lo spazio di cui hai bisogno. Con la sua capacità di carico di 10 Kg, questa lavatrice Whirlpool offre tutto lo spazio di cui hai bisogno per il tuo bucato.



Livello di sporco

Risultati su misura. Questa lavatrice Whirlpool rileva il livello di sporco del tuo bucato e imposta automaticamente i parametri di lavaggio per risultati sempre perfetti.

FFB 1046 SV IT

12NC: 859991641830

Codice EAN: 8003437628115

Whirlpool

SENSING THE DIFFERENCE

CARATTERISTICHE PRINCIPALI

Linea prodotto	Lavabiancheria
Tipologia costruttiva del prodotto	A libera installazione
Tipo di installazione	A libera installazione
Piano removibile	No
Tipo di caricamento	Carico frontale
Colore principale	Bianco
Dati nominali collegamento elettrico	1850
Corrente	10
Tensione	220-240
Frequenza	50
Lunghezza del cavo di alimentazione elettrica	120
Tipo di spina	Schuko
Altezza del prodotto	850
Larghezza del prodotto	595
Profondità del prodotto	605
Peso netto	75.9

SPECIFICHE TECNICHE

Programmi automatici	Sì
Opzioni velocità centrifuga	Variabile
Esclusione centrifuga	Sì
Misurazione del peso del carico	-
Riconoscimento del tipo di tessuto	-
Riconoscimento livello sporcizia	-
Controllo della schiuma	Sì
Controllo dell'equilibrio	Sì
Tipo di sistema protezione antiaggimento	No
Funzione lavaggio a freddo	No
Indicatore avanzamento programma	Display
Indicatore digitale conto alla rovescia	Sì
Opzioni partenza ritardata	Regolazione continua
Tempo massimo di partenza ritardata	0
Materiale vasca	Plastica
Volume cestello	71
Entrata acqua calda e fredda ?	No
Peso lordo	77.4
Altezza del prodotto imballato	890
Larghezza del prodotto imballato	645
Profondità prodotto imballato	655

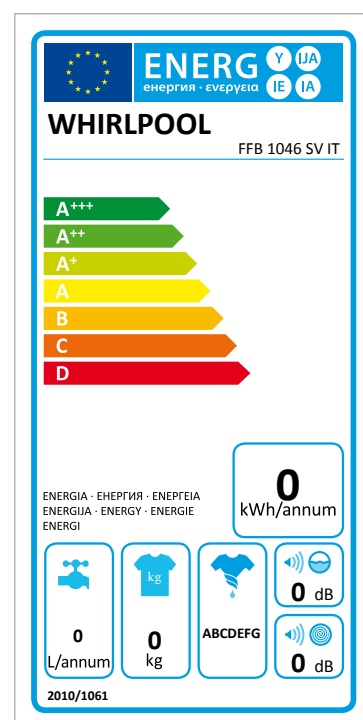

PRESTAZIONI

Classe di efficienza energetica - nuova (2010/30/EU)	-
Consumo di energia annuale - nuova (2010/30/EC)	0
Classe efficienza lavaggio	A
Massima velocità rotazione - nuovo (2010/30/EC)	1400
Capacità cotone - nuova (2010/30/EC)	0
Consumo d'acqua annuo - nuovo (2010/30/EC)	0
Consumo energia a 60° pieno carico	0
Consumo in modalità stand-by - Nuova (2010/30/EU)	0
Consumo in modalità spento - Nuova (2010/30/EU)	0
Umidità % del carico asciutto dopo centrifuga massima - nuova (2010/30/EC)	0
Tempo medio lavaggio cotone 60°C (pieno carico) - nuovo (2010/30/EC)	0
Rumorosità lavaggio	0
Rumorosità centrifuga	0