

WSB 725 D IT

12NC: 859991659430

Codice EAN: 8003437641015

Whirlpool

SENSING THE DIFFERENCE

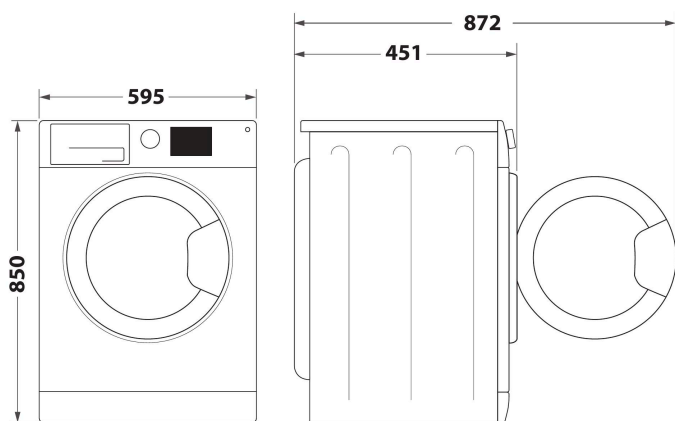

- Centrifuga regolabile fino a 1200 giri/min
- Sistema di comando e controllo 6° SENSO
- Programma Capi Misti
- Ciclo Vapore
- Programma Misti
- Programma Lingerie 30°
- Programma delicati
- Indicatori di avanzamento programma
- Controllo schiuma
- Programma Lana - Woolmark
- Risciacquo intensivo
- Programma Lavaggio a Mano
- Lenzuola
- Avvio/Pausa
- Cotone
- Sintetici
- Risciacquo + Centrifuga

Lavatrice a libera installazione a carica frontale Whirlpool - WSB 725 D IT

Caratteristiche di questa lavatrice a libera installazione Whirlpool: colore bianco. Centrifuga a 1200 giri al minuto ad alta efficienza. Esclusiva tecnologia 6° SENSO che adatta dinamicamente le impostazioni in base alle caratteristiche di ciascun carico, garantendo una cura ideale per tutti i tessuti.



Tecnologia 6° Senso

I sensori intelligenti 6° SENSO adattano le risorse in base alle dimensioni e al tipo di carico, offrendo ottimizzazione di tempo, energia e acqua.



Igiene Vapore

Il bucato viene igienizzato nel modo più naturale e delicato al termine del ciclo di lavaggio - anche in caso di lavaggio a basse temperature - senza additivi chimici. Ideale per chi ha la pelle sensibile e ottimale anche per l'ambiente, questo trattamento rimuove fino al 99,9% dei batteri più comuni.



Refresh Vapore

Il ciclo ideale per rinfrescare i tuoi vestiti in soli 20 minuti senza lavarli. Il vapore rimuove i cattivi odori e rilassa i tessuti, rendendo più facile la stiratura.



Motore SenseInverter

Il motore estremamente silenzioso ed evoluto garantisce alla lavasciuga risparmio energetico e performance di lunga durata. Garantito 10 anni



1200 giri al minuto

Straordinaria velocità di centrifuga. Lavatrice Whirlpool con velocità di centrifuga di 1200 giri al minuto.



Classe energetica B

Eccezionale efficienza energetica. Questa lavatrice Whirlpool ha un'eccezionale classificazione energetica in classe B.



Capacità 7 Kg

Questa lavatrice Whirlpool offre una capacità di carico di 7 Kg.



Programma Rapido

Per la tua comodità. Con la funzione di lavaggio rapido otterrai risultati perfetti in soli 30 minuti.



Programma lana

La miglior cura per i tuoi capi in lana. I nostri programmi per capi in lana offrono tutta la protezione e tutto il comfort di cui hai bisogno.



Indicazione tempo residuo

Organizzazione perfetta. L'indicatore tempo residuo ti informa in maniera semplice ed intuitiva in merito al tempo rimasto fino alla conclusione del programma.

WSB 725 D IT

12NC: 859991659430

Codice EAN: 8003437641015

Whirlpool

SENSING THE DIFFERENCE

CARATTERISTICHE PRINCIPALI

Linea prodotto	Lavabiancheria
Tipologia costruttiva del prodotto	A libera installazione
Tipo di installazione	A libera installazione
Piano removibile	No
Tipo di caricamento	Carico frontale
Colore principale	Bianco
Dati nominali collegamento elettrico	1850
Corrente	10
Tensione	220-240
Frequenza	50
Lunghezza del cavo di alimentazione elettrica	120
Tipo di spina	Schuko
Altezza del prodotto	850
Larghezza del prodotto	595
Profondità del prodotto	435
Peso netto	64.7

SPECIFICHE TECNICHE

Programmi automatici	Sì
Opzioni velocità centrifuga	Variabile
Esclusione centrifuga	Sì
Misurazione del peso del carico	-
Riconoscimento del tipo di tessuto	-
Riconoscimento livello sporcizia	-
Controllo della schiuma	Sì
Controllo dell'equilibrio	Sì
Tipo di sistema protezione antiaggimento	No
Funzione lavaggio a freddo	No
Indicatore avanzamento programma	Display
Indicatore digitale conto alla rovescia	Sì
Opzioni partenza ritardata	Nessun ritardo
Tempo massimo di partenza ritardata	0
Materiale vasca	Non disponibile
Volume cestello	48
Entrata acqua calda e fredda ?	No
Peso lordo	66
Altezza del prodotto imballato	890
Larghezza del prodotto imballato	645
Profondità prodotto imballato	490

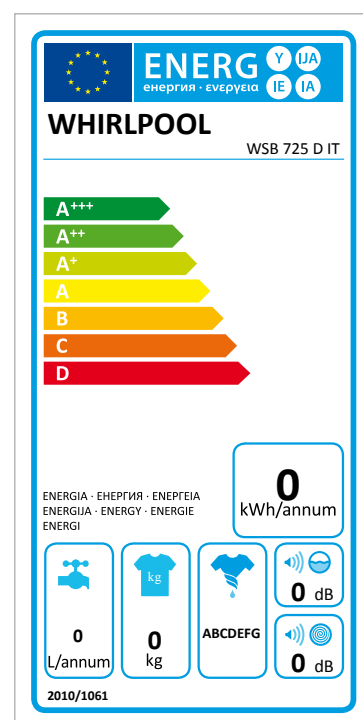

PRESTAZIONI

Classe di efficienza energetica - nuova (2010/30/EU)	-
Consumo di energia annuale - nuova (2010/30/EC)	0
Classe efficienza lavaggio	A
Massima velocità rotazione - nuovo (2010/30/EC)	1200
Capacità cotone - nuova (2010/30/EC)	0
Consumo d'acqua annuo - nuovo (2010/30/EC)	0
Consumo energia a 60° pieno carico	0
Consumo in modalità stand-by - Nuova (2010/30/EU)	0
Consumo in modalità spento - Nuova (2010/30/EU)	0
Umidità % del carico asciutto dopo centrifuga massima - nuova (2010/30/EC)	0
Tempo medio lavaggio cotone 60°C (pieno carico) - nuovo (2010/30/EC)	0
Rumorosità lavaggio	0
Rumorosità centrifuga	0